



Czech republic



USA - NYPD

Bell 412



*modrá šipka vždy označuje směr dopředu

Model zahájíme sestavením hlavního trupu z dílu (1). V této fázi je vhodné umístit do přídě letounu nějaké drobné závaží, jelikož by se nám model mohl po sestavení převažovat dozadu.

Na vrchol trupu umístíme motor (2).

Nyní si připravíme nasávání motoru (3). Díl nejdříve vytvarujeme a poté z ostrými nůžkami vystřihneme vyznačenou plošku a celý díl nasadíme na díl motoru podle návodné kresby.

Dále připevníme křídélka (4). Na spodek trupu přilepíme lyžinový podvozek (5).

U podvozku dbáme správného směru podle pomocných šipek.

Model dokončíme umístěním zadního (6) a hlavního (7) rotoru.

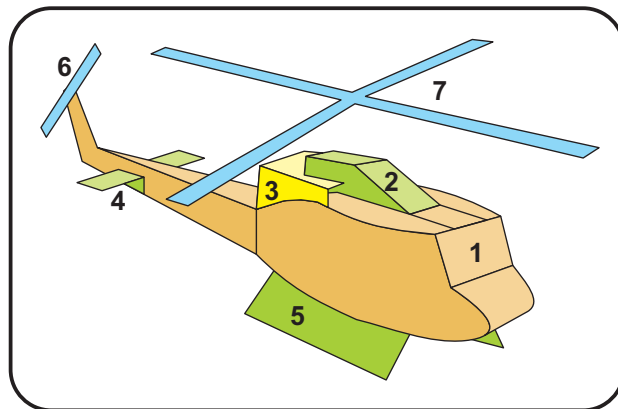

Podložka „HELIPORT“

Slouží jako dekorativní podložka pod libovolný model vrtulníku. Doporučujeme podlepit ji silným papírem, nejlépe kartonem a nechat pod zátěží proschnout.

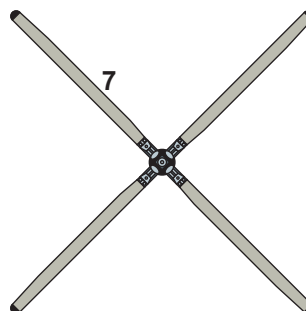
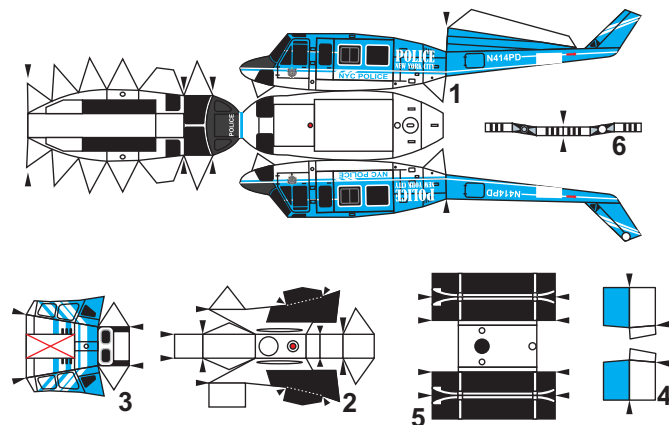
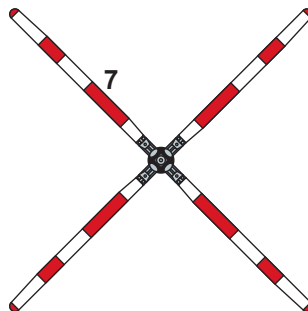
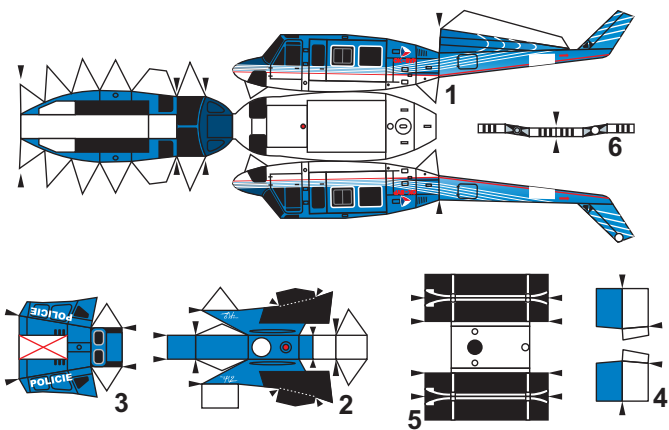

Tisk doporučen na papír 100 - 160g